

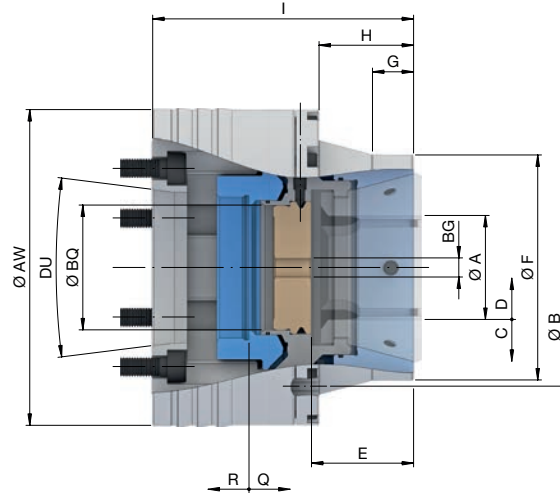

**SPANNTOP mini Axfix Größe 65.** Technische Daten



<b>Baugröße</b>		<b>65</b>
<b>Variante</b>		<b>Axfix</b>
Rundlauf ≤ [mm]		0,020
max. Spannkraft radial [kN]		105
max. Druckkraft axial [kN]		45
Drehzahl n max. [1/min.]		6000
Spannbereich [mm]	A	3 – 65
Lösehub im Ø [mm]	C	0,6
Spannreserve im Ø [mm]	D	1
Überbrückung / empfohlene Werkstücktoleranz [mm]		± 0,5
Anschlagtiefe [mm]	E	54
Ø Durchlass [mm]	BQ	66
Anschlaggewindegröße [M]	BG	12
Aufnahme Frontanschlag	F	Ø 119 f7
Zentrierlänge [mm]	G	22
Lochkreisanschlag	B	LK Ø 145 [9 x M6]
Länge [mm]	H	50
Spannreserve axial [mm]	Q	2
Lösehub axial [mm]	R	2,5

Spindelaufnahme	DU	KK4	KK5	KK6	KK8				
<b>Gesamtlänge [mm]</b>	I	128	138	124	163	133	163		
Außen-Ø [mm]	AW	167				202			
Gewicht [kg]		12,9	12,3	13,3	11,3	12,5	14,8	15,8	19,1
Lagerhaltigkeit		✓	✓	✓	✓	✓	✓	✓	✓
Material-Nr.		10000965	10000902	10000903	10000904	10000905	10000906	10000907	10000908

Spindelaufnahme	DU	AP110	AP120	AP140	AP170	AP220	
<b>Gesamtlänge [mm]</b>	I	125	129	138	110	128	111
Außen-Ø [mm]	AW	167			180		230
Gewicht [kg]		12,6		13,3	11,4	13,5	17
Lagerhaltigkeit		✓	✓	✓	✓	✓	✓
Material-Nr.		10000949	10000963	10000909	10000954	10000930	10000964

➔

		
Spannköpfe Seite 436	Adaptionen Innenspannung Seite 310	Zubehör-Übersicht Seite 484